



MobileComfort

Маркизы MobileComfort
2.0 - 4.0 метра, настенные,
механические / электрические



ИНСТРУКЦИЯ ПО УСТАНОВКЕ И ЭКСПЛУАТАЦИИ
ПАСПОРТ ИЗДЕЛИЯ



Размеры корпуса и полотна

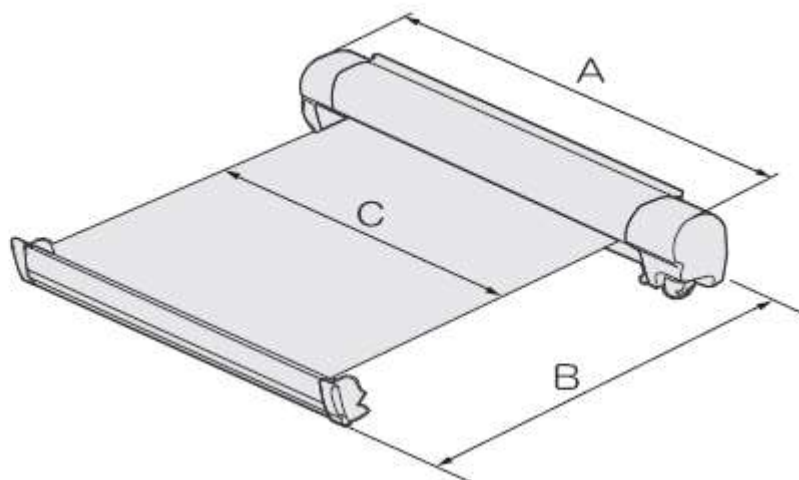
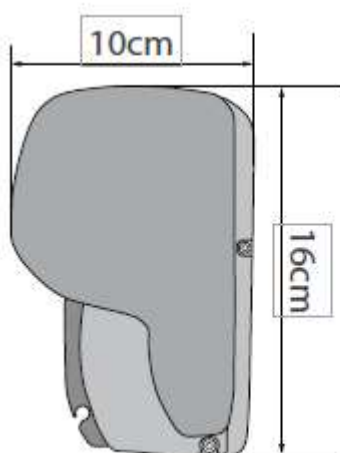

Размер тента	Полная ширина (A)	Расширение (B)	Ширина ткани (C)	Вес тента
2,5 x 2,0 м	2,5 м / = 8,2 фута	2,0 м / = 6,5 фута	2,35 м / = 7,6 фута	20.5кг
3,0 x 2,5 м	3,0 м / = 9,8 фута	2,5 м / = 8,2 фута	2,85 м / = 9,3 фута	25.3кг
3,5 x 2,5 м	3,5 м / = 11,5 фута	2,5 м / = 8,2 фута	3,35 м / = 10,9 фута	27.5кг
4,0 x 2,5 м	4,0 м / = 13,1 фута	2,5 м / = 8,2 фута	3,85 м / = 12,6 фута	30.3кг

Идентификационный шильдик продукта (образец)

Маркиза настенная раскладная
для кемперов, автодомов, и жилых
модулей транспортных средств
Торговая марка: MobileComfort



MobileComfort

Модель:

M400BD

Маркиза MobileComfort M400BD, настенная механическая,
корпус чёрный, полотно тёмно-серое

Импортер: ООО «МОБИЛЬНЫЙ КОМФОРТ»,
Адрес: РФ, 111398, г. Москва, ул. Плющева 15-40

Тел.: +7(495)258 88 64
info@mobilecomfort.ru

Страна происхождения: Китай.
Дата производства: 09.2022



Импортер в России :

ООО "МОБИЛЬНЫЙ КОМФОРТ",
111524, Москва, ул. Электродная, д.11
Тел/факс: +7(495)258 88 64, +7(800)2015999
E-mail: info@mobilecomfort.ru
www.mobilecomfort.ru dgline.ru



Данные о гарантии

Модель: _____

Серийный номер: _____

Дата покупки: _____

Дата установки: _____

Срок гарантии: _____

Срок гарантии допускается считать с даты установки изделия, но общий срок составляет не более 30 месяцев с даты отгрузки со склада дистрибьютора.

Гарантию на изделие в России, Белоруссии и Казахстане обеспечивает официальный импортёр, ООО «Мобильный Комфорт».

ООО "МОБИЛЬНЫЙ КОМФОРТ",
111524, Россия, г.Москва,
ул.Электродная, д.11-18
Телефон : +7(495)258 88 64
 +7(968)330-20-00
E-mail: info@mobilecomfort.ru
www: mobilecomfort.ru, dgline.ru

Продающая компания, дилер:

(подпись/печать продавца)

Компания установщик:

(подпись/печать установщика)

Покупатель:

С условиями гарантии ознакомлен,
целостность, комплектацию товара при
получении проверил, претензий не имею:

(подпись, ФИО покупателя)

1. КОМПЛЕКТАЦИЯ

Пожалуйста, убедитесь, что у вас есть все следующие основные устройства и аксессуары.

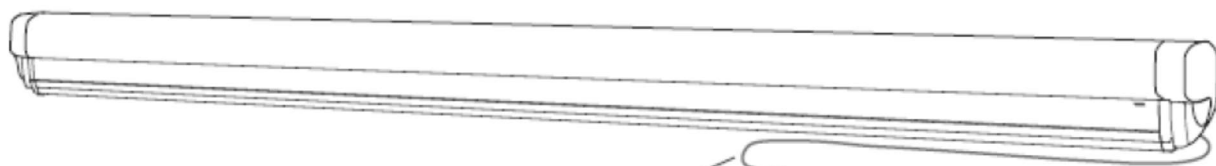

Силовой кабель (80 см, сечение 1,5мм²) 1х
(только с электрической версией)

Маркиза 1х

Болт M25x25мм 4х

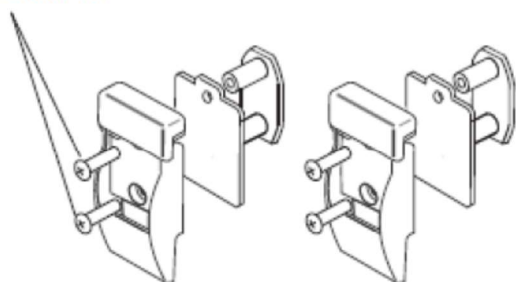

Настенное крепление для опор 2х



Ручка раскрытия маркизы 1х

Болт M25x25мм 4х



Настенное крепление для ручки раскрытия 2х



Колышки крепления в грунт



Кнопка открытия-закрытия (только с электрической версией)

Комплект креплений

Для маркиз длиной 250 см
в комплекте 2 крепежные пластины

Для маркиз длиной 300/350/400 см
в комплекте 3 крепежные пластины

Болты – M6x50 мм

Болт – M5x15 мм

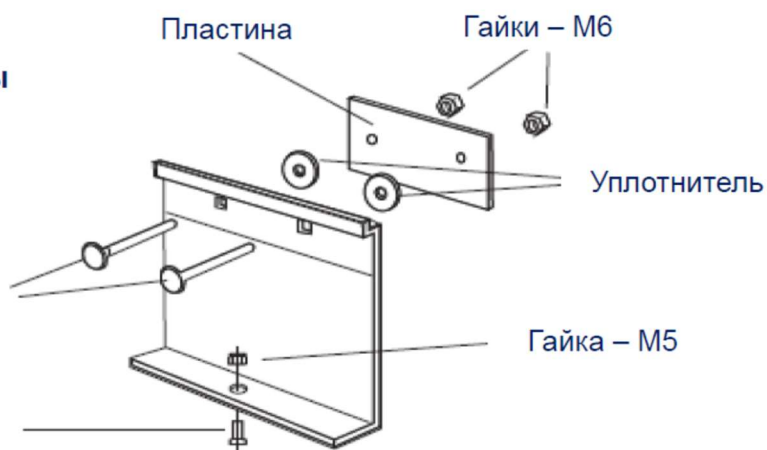



2. УСТАНОВКА МАРКИЗЫ

Введение

Когда вы открываете упаковку, пожалуйста, убедитесь, что все детали в наличии и не повреждены. Если какие-либо предметы повреждены или отсутствуют, пожалуйста, свяжитесь с вашим поставщиком.

Монтаж должен производиться не менее чем двумя людьми. Кроме того, рекомендуется устанавливать его вместе с человеком, имеющим опыт монтажа, или устанавливать маркизу в сертифицированном сервисном центре.

Монтажные поверхности ТС

Заранее определяемся, как правильно установить тент.

Если монтажная поверхность расположена не вертикально по отношению к земле и не все кронштейны могут быть установлены горизонтально, используйте переходник или что-то подобное для поддержания горизонтальной и вертикальной опоры перед монтажом данного изделия.

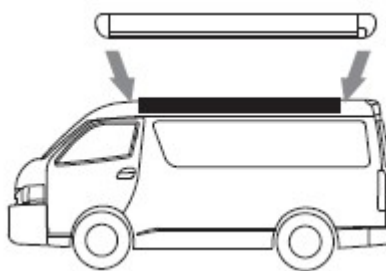
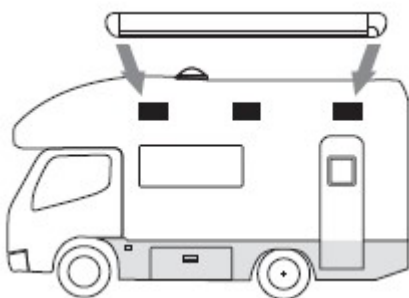

Транспортные средства должны иметь вертикальную и плоскую поверхность. В автомобилях с неровной поверхностью крепления кронштейна для установки маркизы требуются адаптеры.

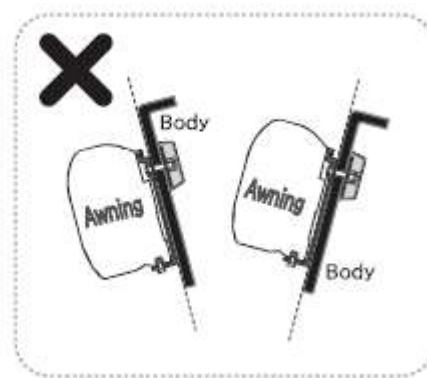
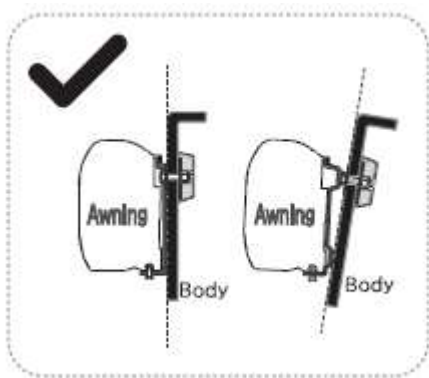

Корпус маркизы должен быть установлен вертикально Не устанавливайте маркизу под наклоном

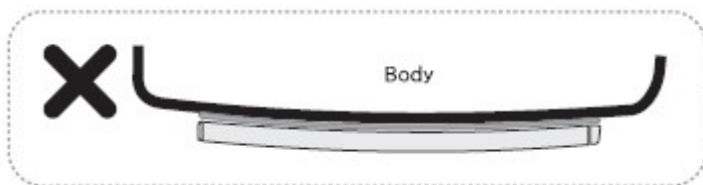

Не устанавливайте в месте, где монтажная поверхность изогнута.



Если монтажная поверхность изогнута или непрямая, используйте адаптер или распорку, чтобы сделать монтажную поверхность прямой.

Высота телескопических стоек

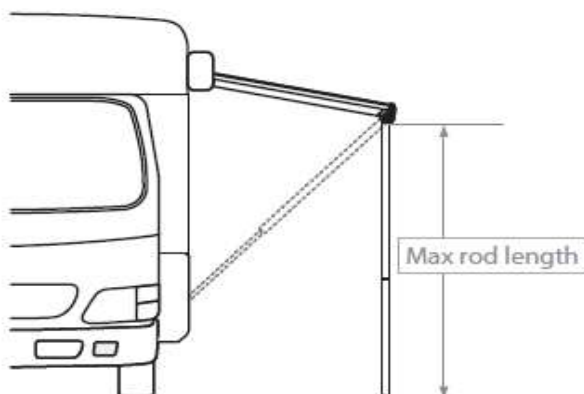

Ширина тента	Максимальная высота стоек
2,5 м	2,1 м
3,0 м	2,4 м
3,5 м	2,4 м
4,0 м	2,4 м

※ Короткий тент имеет меньшую длину телескопических стоек из-за своей конструкции.

Если опорные стойки не касаются земли при установке на неровном месте, используйте прилагаемые кронштейны для настенного крепления стоек, чтобы прикрепить ножки к боковой части автомобиля

Монтажные положения кронштейнов



※ Кронштейны прикреплены к задней части корпуса маркизы. Пожалуйста, установите кронштейны и убедитесь, что расстояние между ними имеет одинаковые размеры слева и справа. Задайте расстояние А и В с одинаковыми размерами.



MobileComfort

Размеры тентов	"С"
2.5м x 2м	0,5 см
3м x 2м	11 см
3.5м x 2,5м	15 см
4м x 2,5м	20 см

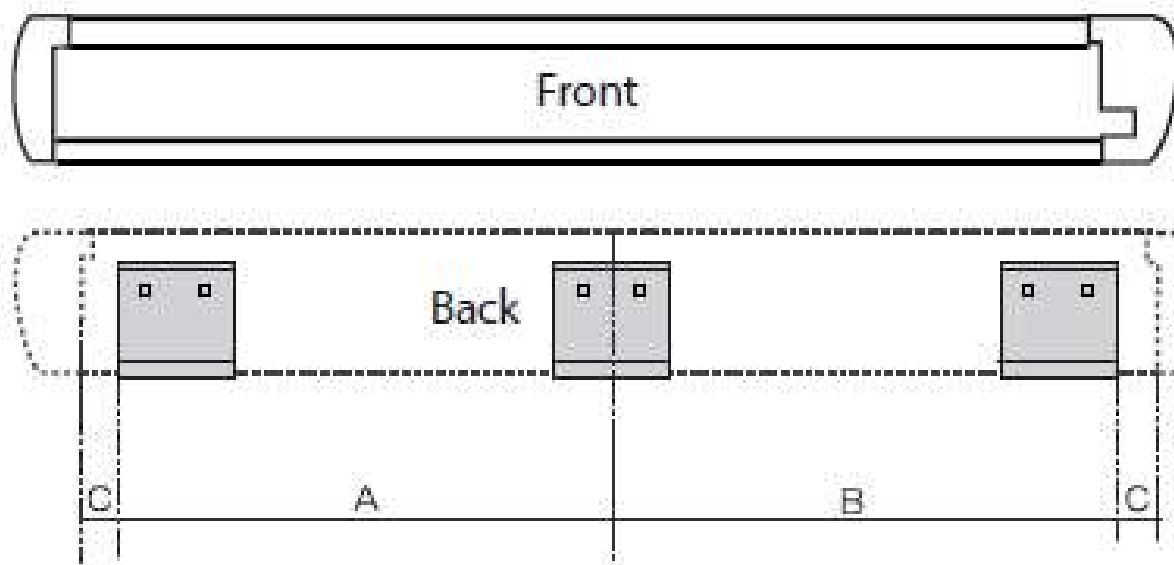

※ Ширина кронштейна 10 см

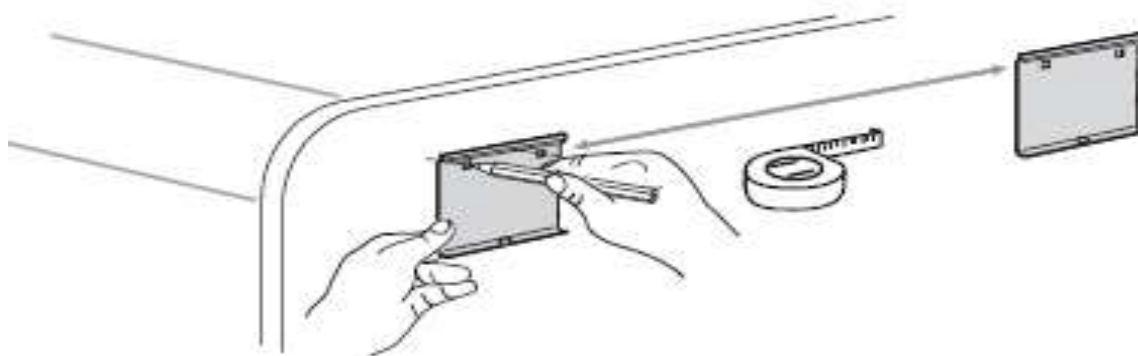

※ Тент шириной менее 3,0 м устанавливается на 2 кронштейна, не имеет центрального кронштейна.

※ Проверяем размеры «С» и определяем с местом установки. Прикладываем комплект к кузову автомобиля и отмечаем расположение отверстий кронштейна на кузове. Сверлим отверстия в отмеченной области.

Крепление тента

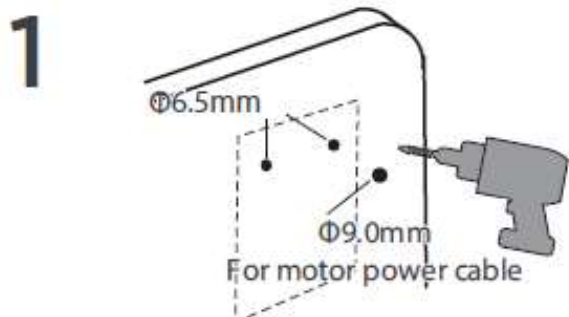

Сделайте три отверстия в кузове автомобиля.

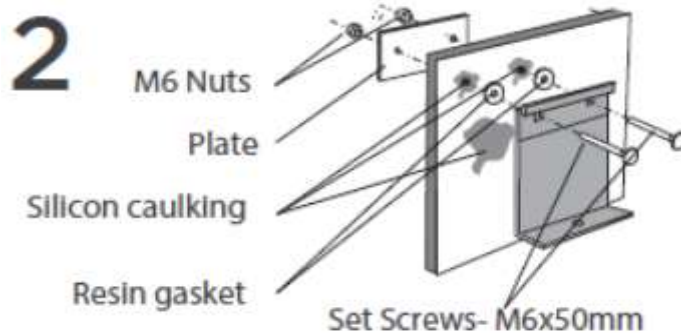

Установите кронштейн.
Загерметизируйте монтажную поверхность и отверстия кронштейна

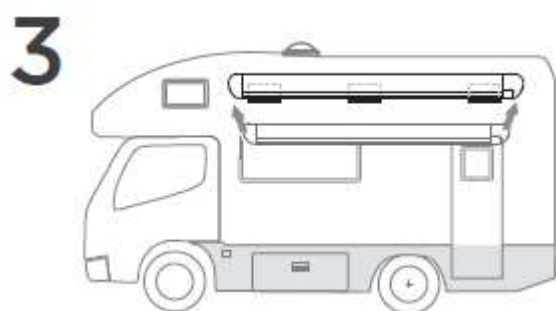

Протяните кабель питания двигателя, а затем прикрепите корпус маркизы кронштейнами.

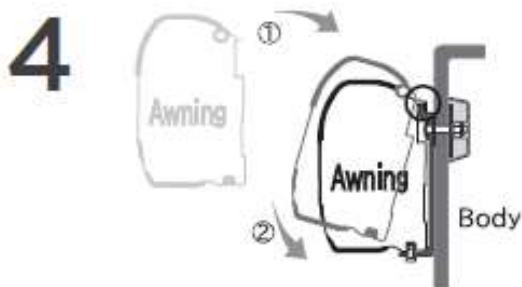

Удерживая верхнюю часть корпуса маркизы зацепите его за верхнюю часть кронштейна, а затем прикрепите нижнюю сторону корпуса тента к кронштейну.

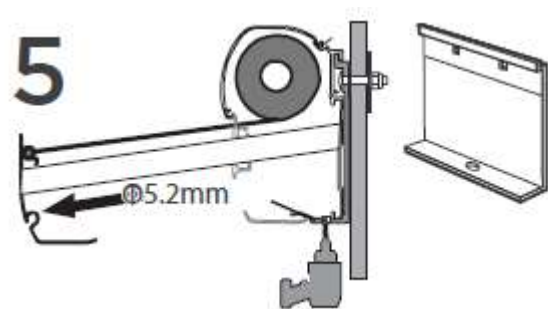

После установки корпуса маркизы просверлите отверстие в тенте сверлом 5.2, чтобы оно совпало с отверстием в кронштейне.

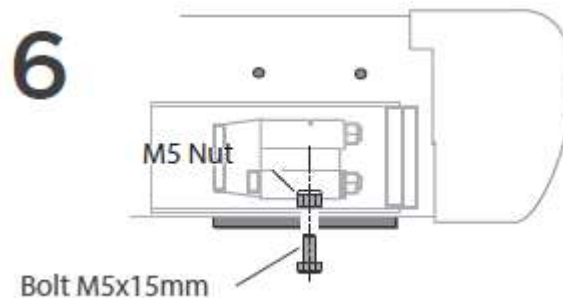

Прикрепите тент к кронштейну с помощью вложенных болтов и гаек.

✂ После установки. Проверяем и убеждаемся, что нет проблем, движемся на ТС какое-то время и снова проверяем места крепления.



Технические характеристики кнопки открытия-закрытия маркизы

MobileComfort

(только в электро-версии)

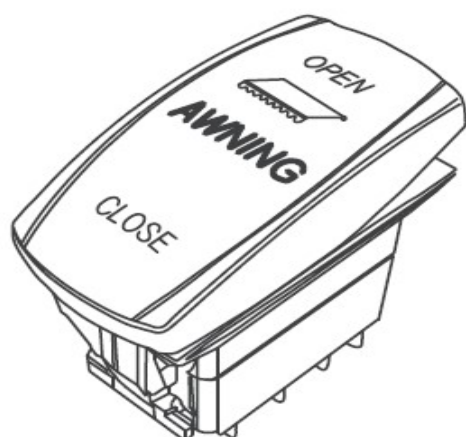

Параметры переключателя

- * Номинальное напряжение: 12V
- * Номинальный ток: 20A
- * Установочное отверстие: $\geq 37,2 \times 21,2$ мм
(глубина зависит от реальной ситуации)
- * Ширина контакта: 6,3 мм

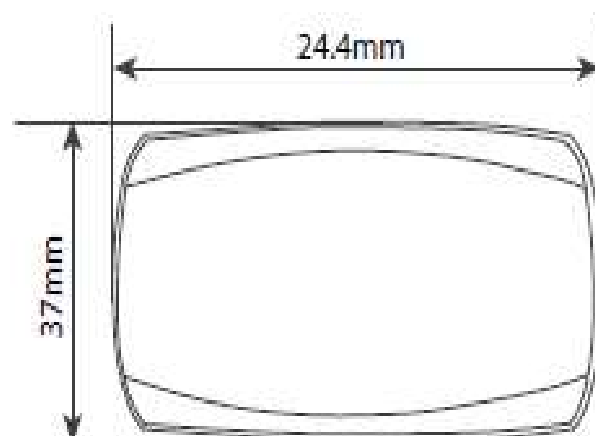
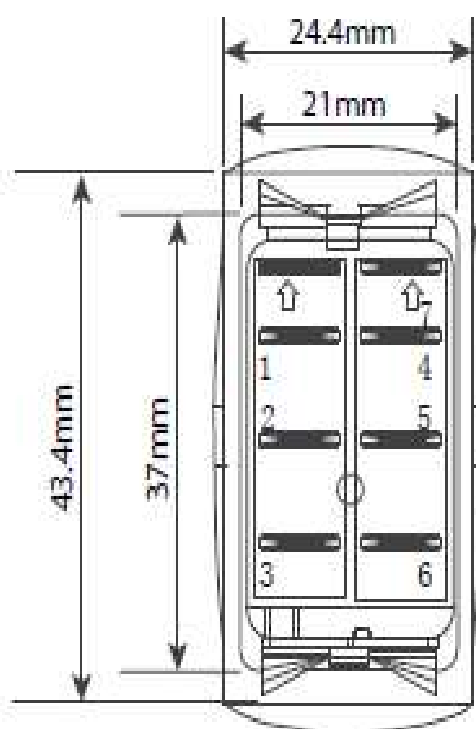
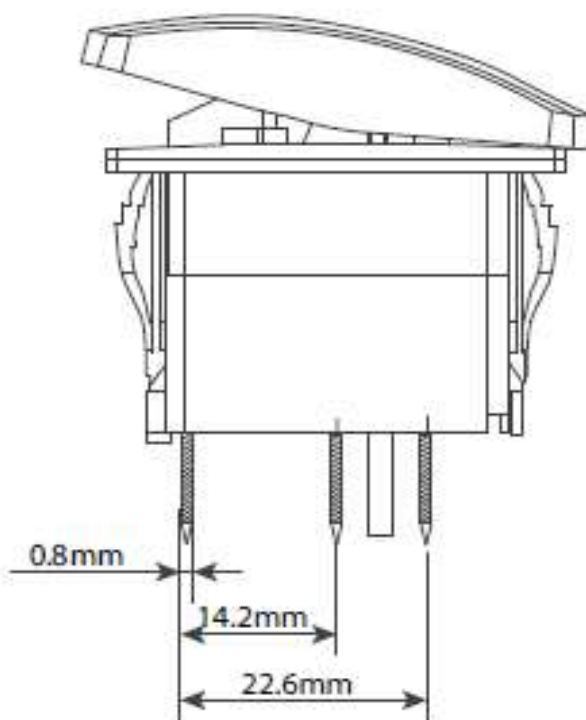
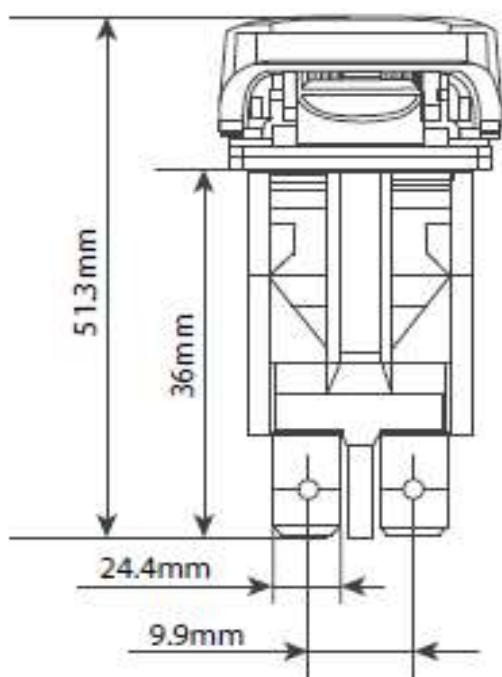

Подключите переключатель

1

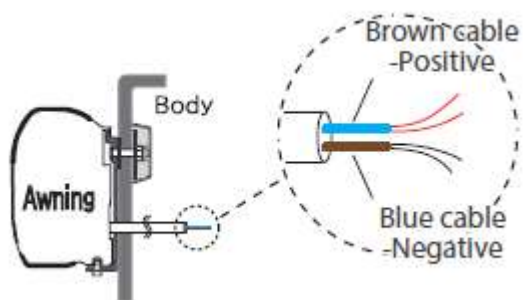

2

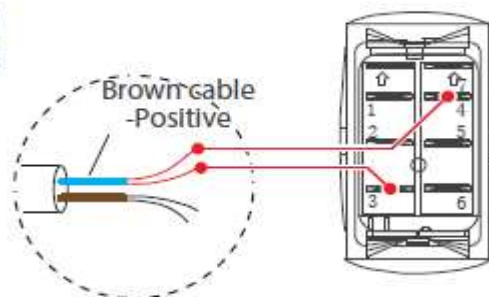

3

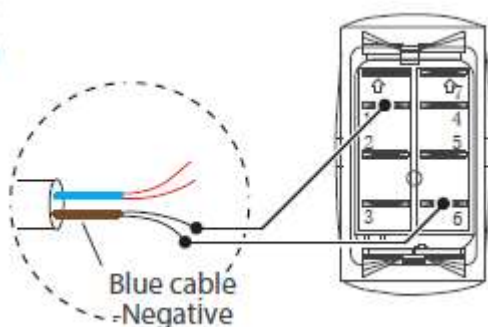

Подключение разделенного синего отрицательного кабеля двигателя к контакту-1 и контакту-6

4

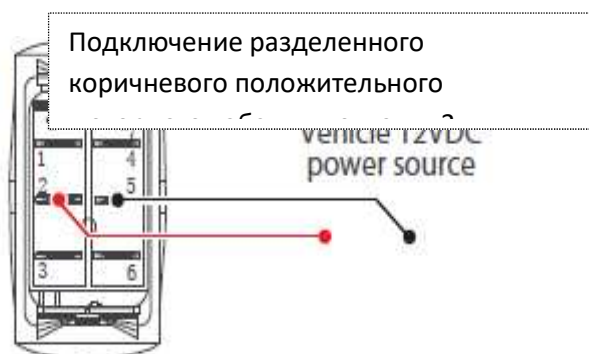

Подключение переключателя к автомобильному источнику питания 12 В постоянного тока.

Контакт-2 подключен к

5

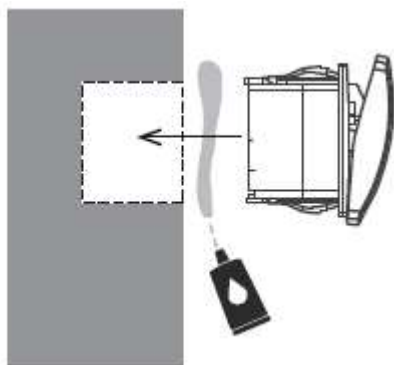

Использование клея для фиксации переключателя и уплотнения выключателя и отверстий силиконом.



Открытие тента переключателем

1. Разверните тент с помощью управления двигателем
Нажмите «ОТКРЫТЬ», чтобы развернуть тент и подождать, пока тент достигнет нужного вам положения.
Верните клавишу переключателя обратно в среднее положение, чтобы закончить движение полотна.
2. Вытащите левый и правый опорные стержни.

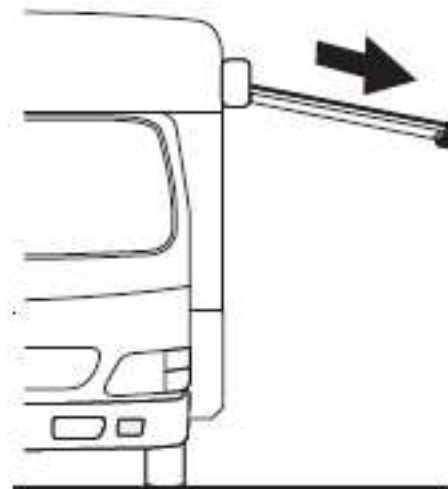
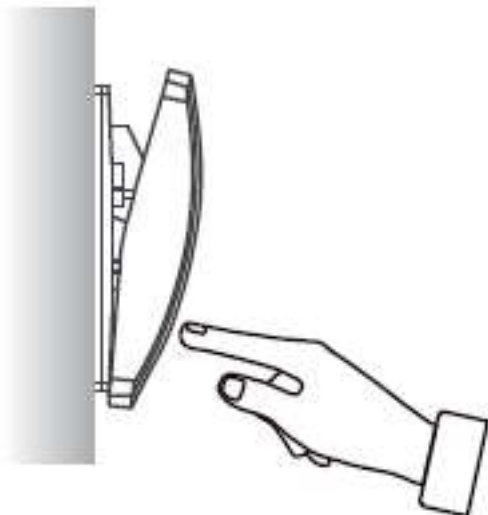

Открытие маркизы

1. Закрепите рукоятку на тенте.
Поворачивайте против часовой стрелки. Пожалуйста, вытащите около 1 м.
2. Вытащите левый и правый опорные стержни.

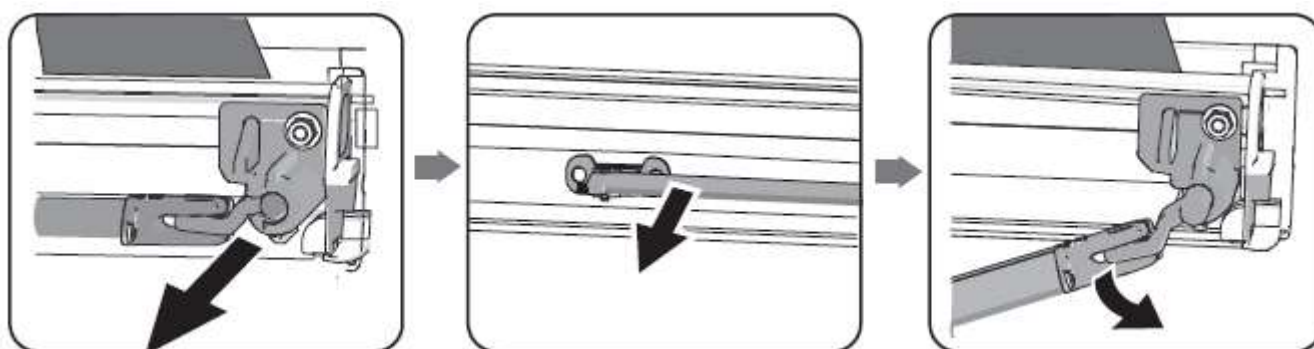
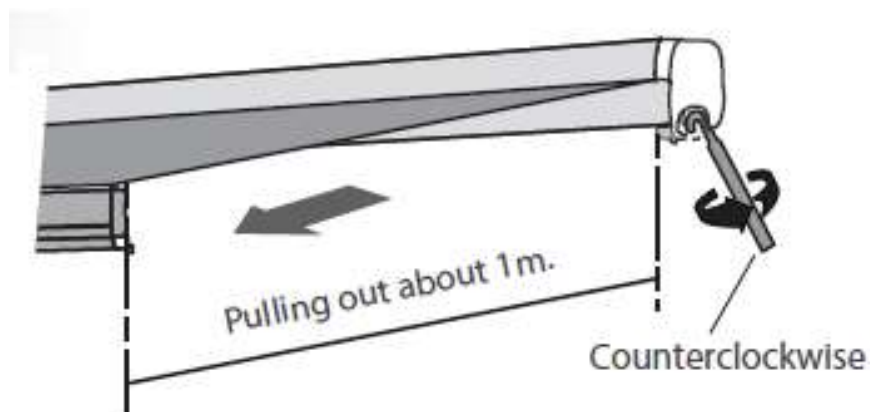

3. Вытащив левую и правую опорные стойки, ослабьте фиксаторы, вытяните и уприте опорные стойки в землю.
4. Поверните рукоятку, чтобы вытянуть ткань дальше.
Если ткань деформируется или перекручивается при вытягивании, слегка поверните рукоятку назад, чтобы убрать ткань и устранить перекос или перекручивание.

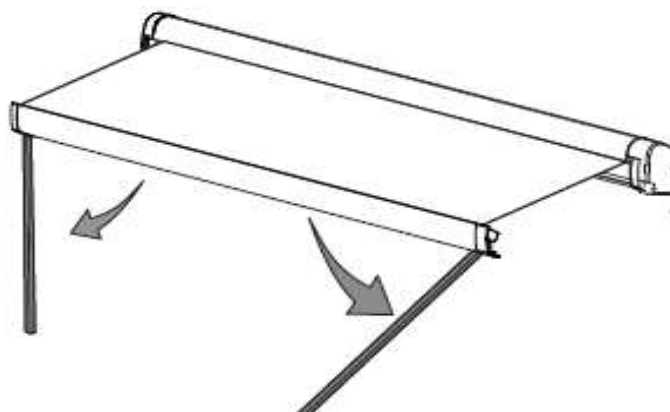
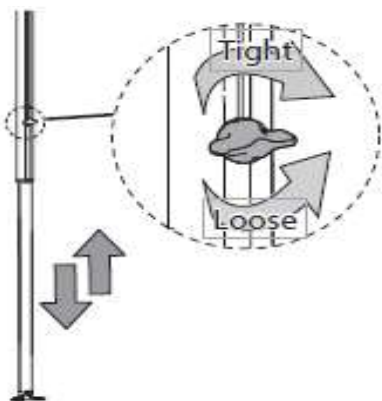
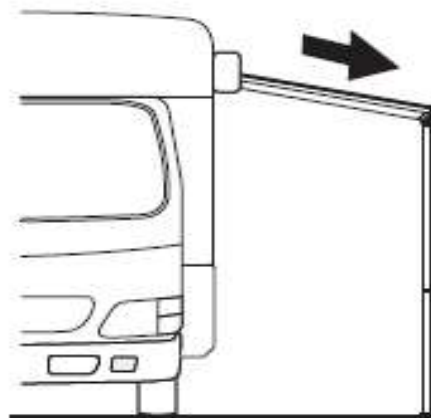
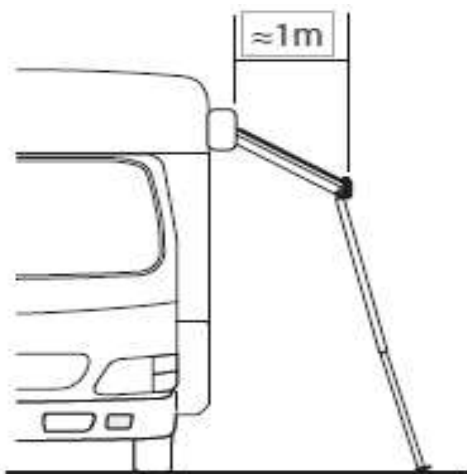

Зафиксируйте опорные стойки

Используя молоток и колышки, закрепите опорные стойки.

Прикрепите крепёжные ремни, опорные стойки станут устойчивее против ветра.

Стеновые кронштейны опорных стоек

※ Опорные стойки могут быть прикреплены к стеновому кронштейну, если они не достают до земли.

а) Принятие решения о том, где прикрепить настенный кронштейн. Открываем тент в нужном вам положении. Настенные кронштейны должны устанавливаться вертикально с креплением опорных стержней.

б) Прикрепите настенный кронштейн к кузову автомобиля и совместите его с отверстиями для винтов.

с) Просверлите два отверстия $\Phi 10.5\text{mm}$

※ Будьте осторожны при сверлении отверстий в кузове автомобиля. Если вы допустите ошибку относительно положения отверстия, его будет трудно отремонтировать.

д) Способ установки показан на следующей схеме. Уплотняем резьбовую часть силиконом, чтобы избежать протекания.

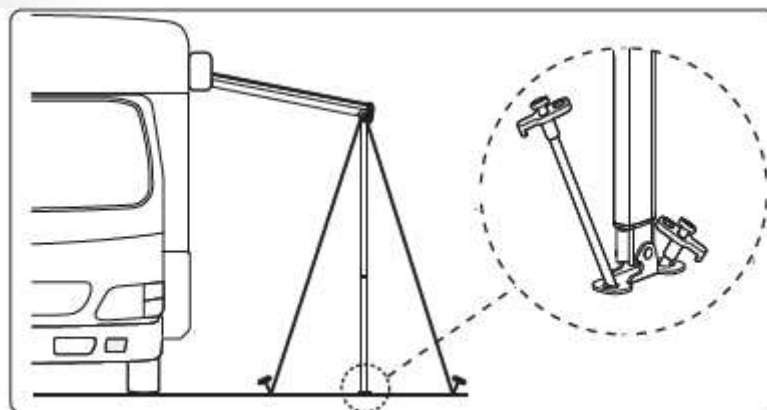

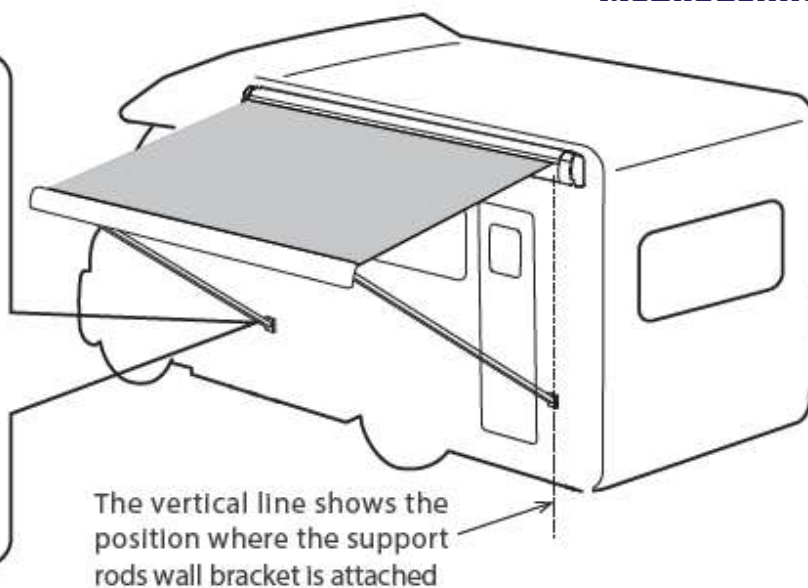
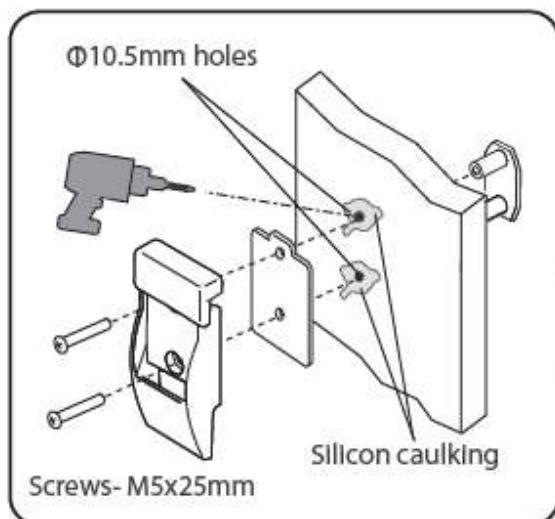

The vertical line shows the position where the support rods wall bracket is attached

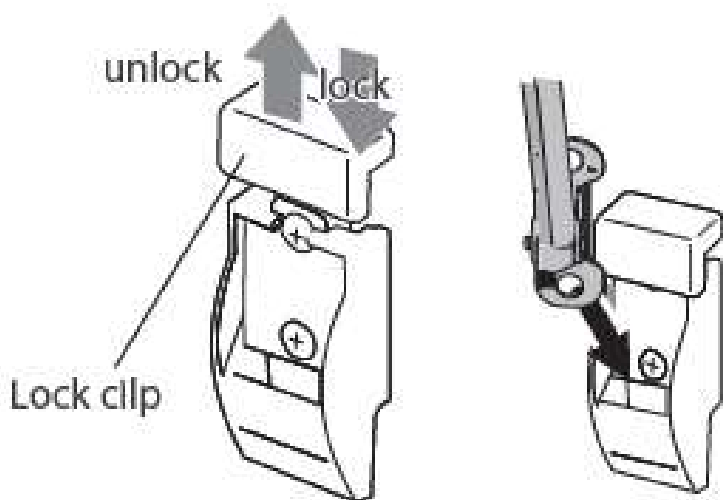

Использование кронштейна опорной стойки

- а) Поднимите фиксирующий зажим, чтобы разблокировать настенный кронштейн, а затем вставьте ножку.
- б) Опустите стопорный зажим, чтобы зафиксировать его.

Хранение ручки

Когда вы не пользуетесь ручкой, храните ее в машине в недоступном для посторонних месте. Используйте

выделенный кронштейн для настенного монтажа. Пожалуйста, прикрепите его в безопасном и чистом месте.

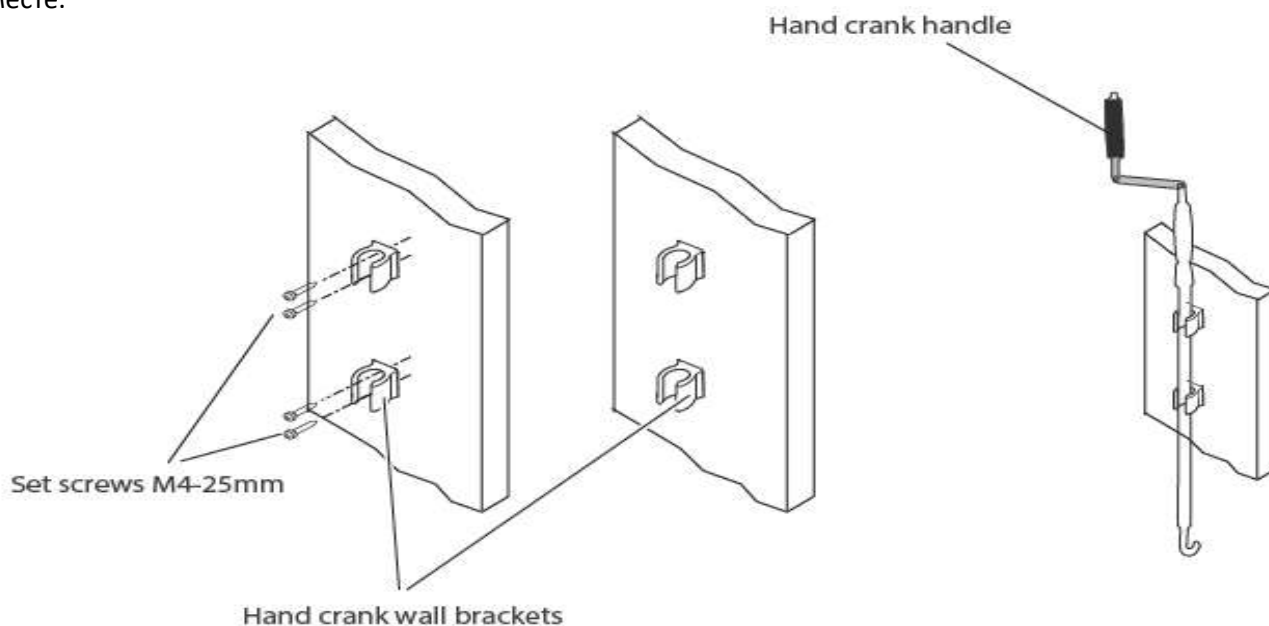

Внимание!!!

※ Маркиза предназначена для защиты от солнца. Не используйте маркизу в плохую погоду, например, в дождливую или снежную. Кроме того, избегайте использования маркизы при сильном ветре и в холодные дни.

※ При использовании маркизы, пожалуйста, закрепите дополнительно опорные стойки на земле, укрепив кольшками/растяжками или закрепите их на настенных креплениях. Пожалуйста, не забывайте и не оставляйте их в передней части корпуса маркизы.

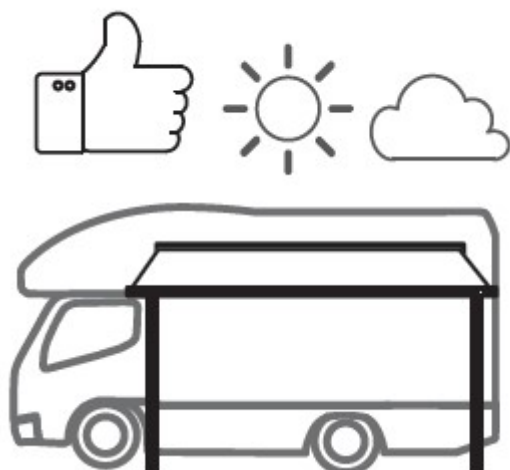

Солнечный или пасмурный день

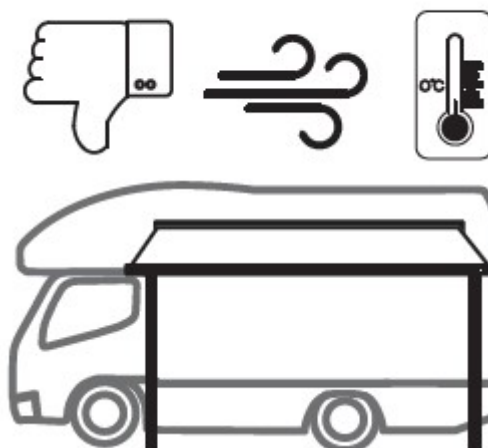

Ветреный день или температура ниже 0°C

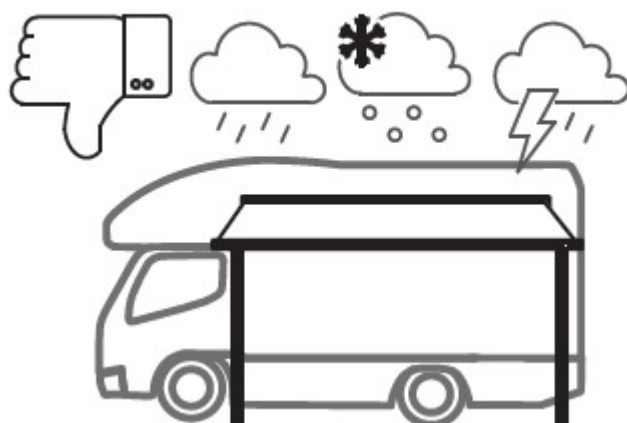

Дождь, Снег, Грозовая погода



Использование с опорными стойками

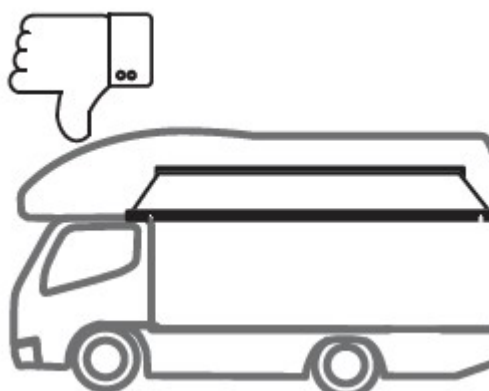

Использование без опорных стоек



Уход за маркизой

При проливных дождях, снегопадах или сильном ветре, пожалуйста, немедленно закройте тент. Если ткань промокнет, пожалуйста, как можно скорее растяните маркизу и дайте ей высохнуть в солнечный день.



- ✘ Периодически проверяйте ткань на наличие царапин, порезов или дыр. Если ткань повреждена, тент может храниться неправильно.
- ✘ Пожалуйста, храните ткань в сухом состоянии. Если хранение во влажном состоянии неизбежно, высушите ткань как можно скорее на улице или в помещении раскрыв маркизу полностью.
- ✘ Если ткань загрязнится, промойте ее водой. Если тент очень грязный, используйте для удаления грязи нейтральное моющее средство. Тщательно смойте нейтральное моющее средство водой. Пожалуйста, закройте тент после высыхания.
- ✘ НИКОГДА НЕ МОЙТЕ ЕГО С ПОМОЩЬЮ МОЙКИ ВЫСОКОГО ДАВЛЕНИЯ.
- ✘ Рекомендуется мыть внешний корпус маркизы вместе при мойке автомобиля. Если вы обработаете корпус маркизы защитным составом или автовоском и т. д., Вы можете держать его в чистоте в течение длительного времени.
- ✘ Пожалуйста, не используйте автомойку.
- ✘ Перед выездом, пожалуйста, убедитесь, что тент хранится правильно и маркиза закрыта.
- ✘ Если вы не используете продукт в течение некоторого времени, регулярно открывайте тент и проверяйте, чтобы не было проблем с тканью или рукой.





Импортер в России :

ООО "МОБИЛЬНЫЙ КОМФОРТ",

111524, Москва, ул. Электродная, д.11

Тел: +7(495)258 88 64, +7(800)2015999

E-mail: info@mobilecomfort.ru

Сайт: www.mobilecomfort.ru